

Весы крановые электронные серии JLT

Производитель: фирма “Jadever” (Тайвань)



Экономичные весы для работы в складских и несложных производственных условиях.

Основные функции и технические характеристики весов:

- выборка массы тары до 100 % от НПВ;
- предупреждение о перегрузке;
- автоматическое отключение через 5 минут отсутствия обращения к весам;
- запас механической прочности для металлоконструкции 200 % от НПВ;
- крюк поворотный на 360 °;
- 5-ти разрядный светодиодный дисплей с высотой символов 25 мм;
- время работы аккумулятора: до 150 часов работы в режиме взвешивания без подзарядки;
- диапазон рабочих температур от 15 до 25 °С;
- рабочая мощность пульта управления – в пределах 15 м до весов;
- класс защиты IP40.

Модель	Наибольший предел взвешивания, кг	Дискретность отсчета, кг
JLT – 600	600 кг	0,1 / 0,2
JLT – 1Т	1000 кг	0,2 / 0,5
JLT – 2Т	2000 кг	0,5 / 1
JLT – 3Т	3000 кг	0,5 / 1
JLT – 5Т	5000 кг	1 / 2
JLT – 10Т	10000 кг	2 / 5

Класс точности по ГОСТ 29329–92 Весы для статического взвешивания. Общие технические требования: средний (по результатам метрологической аттестации).

Габаритные размеры весов серии JLT

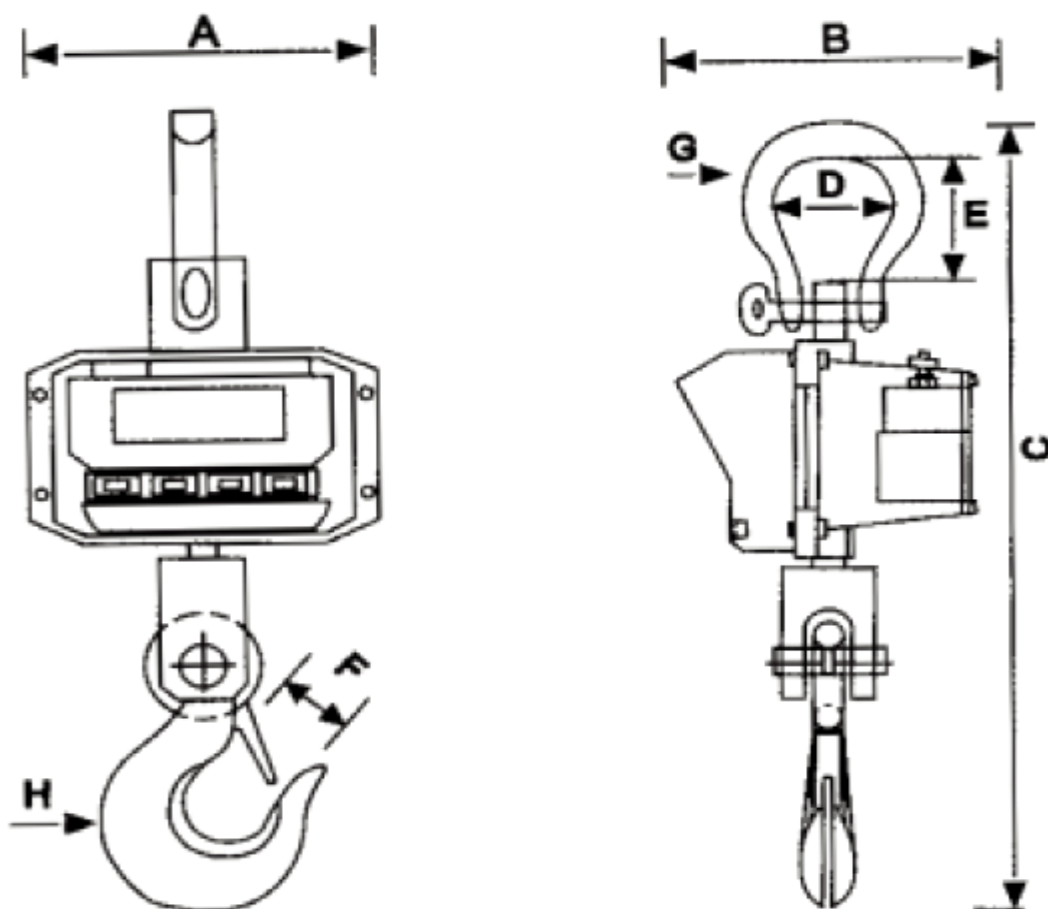

Модель	JLT-600	JLT-1T	JLT-2T	JLT-3T	JLT-5T	JLT-10T
A	270	270	270	270	270	270
B	190	190	190	190	220	270
C	490	520	520	520	660	830
D	73	73	73	73	82	92
E	70	70	70	70	87	95
F	38	38	50	50	60	70
G	6,5 т	6,5 т	6,5 т	6,5 т	12 т	17 т
H	3 т	3 т	4,5 т	4,5 т	7 т	16 т
Вес, кг	12,0	12,2	12,5	12,5	21,0	35,0